



CP FOTON

THE FUTURE OF TRUCK

AUMAN D350



ซีพี โฟตอน AUMAN D350

รถหัวลากขนาดใหญ่ 50.5 ตัน 344 แรงม้า ขับเคลื่อนขนาด เพื่อคุณ

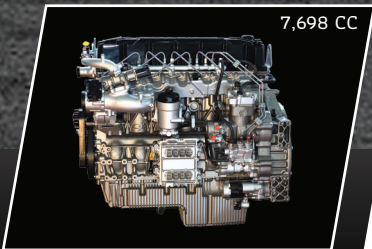

7,698 CC

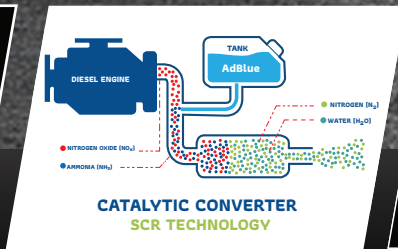

CATALYTIC CONVERTER
SCR TECHNOLOGY

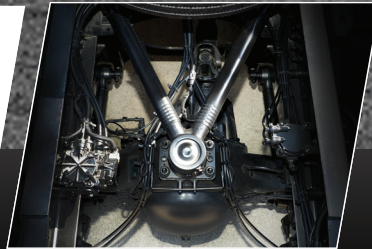

• Yuchai Commonrail 344 ps. แบบแฟลททอร์ค ประหยัดน้ำมันกว่า พร้อมระบบช่วยเบรก VVEB ช่วยให้ระยะเบรกสั้นลง

• ใหม่!! ระบบบำบัดไอเสีย ประสิทธิภาพสูง แบบ SCR

• แขนรับแรงบิดรูปตัว V [V Stay] ช่วยเพิ่มประสิทธิภาพการการทรงตัว และการเกาะถนน

• พวงมาลัยมัลติฟังก์ชัน พร้อมหน้าปัดแสดงการทำงานของรถแบบไฮบริด [Hybrid]

**ภาพใช้สำหรับการประกอบการโฆษณาเท่านั้น

CP FOTON AUMAN D350

รถบรรทุกหัวลาก 10 ล้อ 344 แรงม้า [6x4]

- เครื่องยนต์ Yuchai Commonrail ขนาด 7,698 ซีซี 344 แรงม้า 1,485 มิวตัน-เมตร ที่ 1,200-1,600 รอบต่อนาที
- ชุดเกียร์ธรรมดา 10 สปีด พร้อมอัตราทดเกียร์ 1 ขนาดใหญ่ 12.74 ส่งกำลังเป็นเยี่ยม

- หัวถังผ่านการทดสอบความปลอดภัย การชนกระแทกด้านหน้า ECE R-29 ตามข้อกำหนดความปลอดภัยมาตรฐานยุโรป
- ห้องโดยสารกว้าง ให้ทัศนวิสัยที่ดี พร้อมคอนโซลหน้ารถดีไซน์อย่างสวยงาม
- พวงมาลัยมัลติฟังก์ชัน พร้อมหน้าจอแสดงผลแบบไฮบริดขนาดใหญ่ ตรวจสอบสถานะของรถได้ โดยไม่ต้องละมือจากพวงมาลัย
- ชุดไฟหน้าแบบโปรเจกเตอร์ พร้อมไฟ LED Daytime Running light สว่างโดดเด่น แม้ในเวลากลางวัน
- ระบบเบรกแบบลมล้วน พร้อมระบบช่วยเบรก VVEB (Variable Valve Exhaust Brake) และระบบป้องกันล้อล็อกขณะเบรก ABS

ข้อมูลด้านเทคนิค

รายการ	หน่วย	BJ4256SNFHB-RA	รายการ	หน่วย	BJ4256SNFHB-RA
น้ำหนักรวมน้ำหนักบรรทุก	กก.	50,500	แชสซีส์		
น้ำหนักหัวเก๋ง-แชสซีส์			แบบ		เหล็กรูปตัว I [แบบขับเคลื่อน
หน้า	กก.	3,515	เพลลา		
หลัง	กก.	4,295	หน้า : แบบ		รีเวอร์ส เอลเลียต โอบีม
รวม	กก.	7,810	: ความสามารถในการรับน้ำหนัก	กก.	6,500
หัวเก๋งแบบ		หลังคาต่ำ ที่นอนเดี่ยว	หลัง : แบบ		แท่นแถม ขับเคลื่อน 2 เพลลา แบบแบนโจ เพลลาลอย
ขนาดหัวเก๋ง	มม.	2,200	: ความสามารถในการรับน้ำหนัก	กก.	26,000
สมรรถนะ			อัตราทดเฟืองท้าย	ต่อ 1	Standard : 4.11 Option : 4.625 ; 3.700
ความเร็วสูงสุดบนทางราบ	กม./ชม.	90	ระบบกันสะเทือน		
ความสามารถในการไต่ทางชัน	องศา	14.7 (25%)	หน้า : แบบ		10 แหนบสปริง, โชคอัพ
เครื่องยนต์			หลัง : แบบ		10 แหนบสปริง และแกนรับแรงบิดรูปตัว V
รุ่น		Yuchai YCK08350-50	ขนาดล้อและยาง		
แบบ		เครื่องยนต์คอมมอนเรล ดีเซล 4 จังหวะ ไดเรคอินเจคชันเทอร์โบ อินเตอร์คูลเลอร์	กระทะล้อ	มาตรฐาน	9.00x22.5 นี้อต 10 ตัว
จำนวนกระบอกสูบ	สูบ	6	ยาง	มาตรฐาน	295/80R22.5-18PR
ความโตกระบอกสูบ x ช่วงชัก	มม.	110x135	เพื่อเลือก		11.00R22.5-18PR
ความจุกระบอกสูบ	ซีซี	7,698	ระบบเบรก		
กำลังสูงสุด (ECE net) แรงม้า/รอบต่อนาที		344 / 2,200	แบบ		เบรกลมล้วน(Full Air Brake) วงจรคู่ แยกหน้า-หลัง
(ECE net) กิโลวัตต์/รอบต่อนาที		253 / 2,200			ระบบป้องกันล้อล็อกขณะเบรก ABS
แรงบิดสูงสุด (ECE net) กก.-ม./รอบต่อนาที		152 / 1,200-1,600			มีอุปกรณ์จับความชันระบบลม
(ECE net) นิวตัน-ม./รอบต่อนาที		1,485 / 1,200-1,600	หน้า		ดรัมเบรก / พร้อมหม้อลมชั้นเดียว 2 ชุด
อัตราส่วนกำลังอัด	ต่อ 1	17.2 : 1	หลัง		ดรัมเบรก / พร้อมหม้อลมสองชั้น 2 ชุด
ระบบบำบัดไอเสีย		Selective Catalytic Reduction (SCR)	เบรกมือแบบ		สปริงเบรกที่เพลลาคู่ท้าย
ระดับมาตรฐานแก๊สไอเสีย		ยูโร 5 (มอก. 3046-2563)	ระบบช่วยเบรกแบบ		เบรกเครื่องยนต์ (VVEB)
ระบบระบายความร้อน		ระบายความร้อนด้วยของเหลว รวมถึงส้วรอง	ระบบพวงมาลัย		
ระบบจ่ายเชื้อเพลิง			แบบ		ลูกปืนหมุนวน
เชื้อเพลิงแบบ		ดีเซล	รัศมีวงเลี้ยวแคบสุด	มม.	8,500
ความจุน้ำมันเชื้อเพลิง	ลิตร	350	ระบบไฟฟ้าและอุปกรณ์		
ถังน้ำมันเชื้อเพลิงแบบ		ถังอลูมิเนียม พร้อมฝาล็อก	แบตเตอรี่	โวลต์ / แอมป์-ชม.	12V, 135Ah จำนวน 2 ลูก
คลัตช์			อัลเตอร์เนเตอร์	โวลต์ / แอมป์	24V / 80A
แบบ		ไดอะแฟรมสปริง	มอเตอร์สตาร์ท	โวลต์ / กิโลวัตต์	24V / 6kW
ระบบควบคุม		ควบคุมด้วยระบบไฮดรอลิก พร้อมหม้อลมดันช่วย	อื่นๆ		
เกียร์			ถังน้ำบำบัดไอเสีย (AdBlue)	ลิตร	35
รุ่น		Fast 10JSD160TB (MT)			
แบบ		เกียร์ธรรมดา 10 เกียร์เดินหน้า			
อัตราทดเกียร์	เกียร์ : ต่อ 1	12.74 / 9.43 / 6.67 / 4.83 / 3.53 2.64 / 1.95 / 1.38 / 1.0 / 0.73 ถอยหลัง 14.24 / 3.19			

หมายเหตุ : รายละเอียดต่างๆ ทั้งข้อความและภาพที่ปรากฏอยู่ในเอกสารนี้ อาจมีอุปกรณ์พิเศษติดตั้งเพิ่มเติมอยู่ และอาจมีจุดแตกต่างจากรถที่จำหน่ายในประเทศ ทางบริษัทฯ ขอสงวนสิทธิ์ในการเปลี่ยนแปลงรายละเอียดโดยมีต้องแจ้งให้ทราบล่วงหน้า โปรดศึกษาคู่มือการใช้งานใช้รถก่อนการใช้งาน เพื่อประสิทธิภาพ และความปลอดภัยในการใช้งาน

ขนาดและสัดส่วน									หน่วย : มม.	
รุ่น	WB	OAL	OW	OH	ROH	FOH	H	AW	CW	
BJ4256SNFHB-RA	4,125	6,945	2,550	3,900	1,475	1,345	325	2,070	1,860	

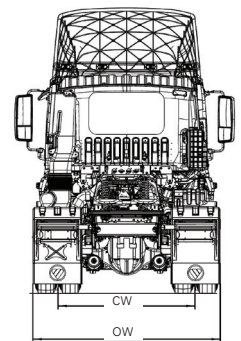
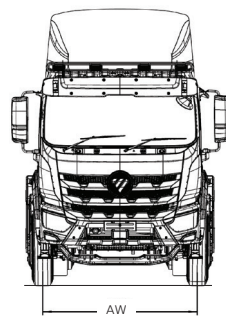
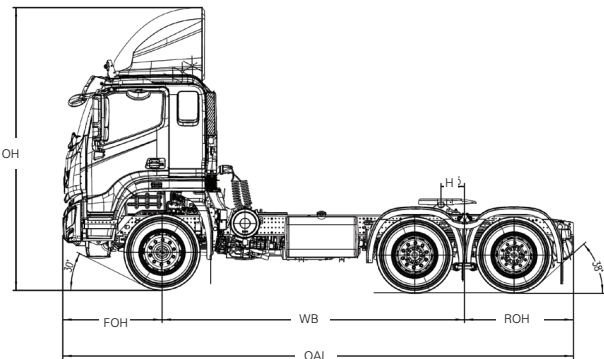

ผู้จำหน่าย



บริษัท ซีพี โฟตอน เซลส์ จำกัด
CP FOTON SALES CO., LTD.
โทร. 02-826-9800

www.cpfoton.co.th
facebook.com/CPFOTON